



**Strebenbolzen**

**EIGENSCHAFTEN**

- Zur Befestigung von zwei Stahlbauteilen oder einem Stahlbauteil und einem Nicht-Stahlbauteil.
- Eignet sich für die Verbindung von Hohlprofilen, wenn die Rückseite der Stahlkonstruktion unzugänglich ist.
- Einsetzbar bei rechteckigen, quadratischen oder runden Hohlprofilen.
- Für statische oder quasi-statische Belastungen geeignet.
- Einfache Montage.
- Erfordert Vorbohrung der zu verbindenden Elemente.
- Erhältlich mit Zinkbeschichtung oder feuerverzinkt.

**GRUNDMATERIAL**

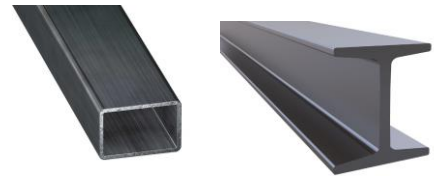

**GRÖSSEN**

**M6 - M20**

**EINSATZBEREICHE**

- Verbindung von zwei Stahlbauteilen oder eines Stahlbauteils mit einem nichttragenden Bauteil.
- Geeignet für strukturelle Hohlprofile, bei denen die Rückseite nicht zugänglich ist.

**BEWERTUNGEN**



**MAXIMAL EMPFOHLENE ZUGBELASTUNG [kg]**

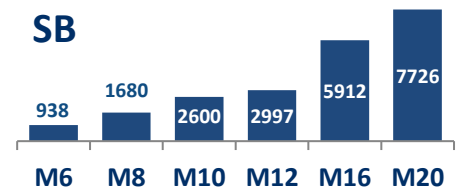

**1. BEREICH**

ITEM	CODE	GRÖSSEN	FOTO	BAUTEIL	MATERIAL	ABDECKUNG
1	SBZ	M6 bis M20		Schraube Hülse Konus	Stahl Kohlenstoffstahl Kohlenstoffstahl	
2	SBG	M8 bis M20		Schraube Hülse Konus	Stahl Kohlenstoffstahl Kohlenstoffstahl	

**2. INSTALLATIONS DATEN**

**2.1. MONTAGEZEICHNUNG**

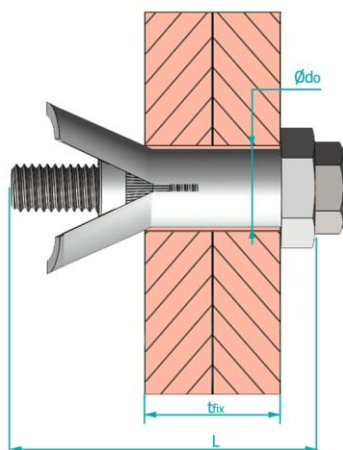

L: Länge der Verankerung  
 $d_0$ : Durchmesser der Bohrung  
 $T_{fix}$ : Eingespannte Länge  
 $T_{ins}$ : Einbaudrehmoment

**3. INSTALLATIONS PARAMETER**

INSTALLATIONS PA RAMETER	Länge der Schraube	Durchmesser der Bohrung	Eingespannte Länge		Einbaudre hmoment	Buchse	
			Minimum	Maximum		Hülse	Schraube
Größe	[mm]	[mm]	[mm]	[mm]	[Nm]	[-]	[-]
M6	45	10,8 - 12,0	5	23	13	17	10
M8	50	13,8 – 15,0	5	26	23	22	13
	70		26	46			
	90		46	66			
M10	50	17,8 – 19,0	5	22	45	24	17
	70		22	42			
	90		42	62			
M12	55	19,8 – 21,0	5	25	80	26	19
	80		23	50			
	100		48	70			
M16	75	25,8 – 28,0	8	35	190	36	24
	100		35	60			
	120		60	80			
M20	100	32,8 – 35,0	12	43	300	46	30
	120		43	63			
	150		63	93			

4. INSTALLATIONSVERFAHREN

5.1 EINBAU DER VERANKERUNG

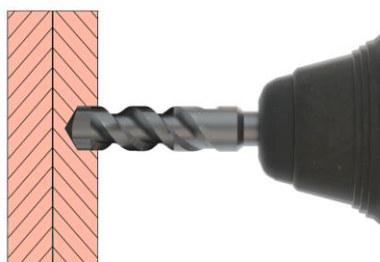

**1. BOHREN**

Wählen Sie die Dübellänge unter Berücksichtigung der in der obigen Tabelle angegebenen minimalen und maximalen Klemmlängen. Prüfen Sie, ob der Hohlraum ausreicht, um den Dübel zu platzieren. Bohren Sie ein Loch in den Stahl, dessen Abmessungen innerhalb der angegebenen Toleranz des Lochdurchmessers liegen. Bringen Sie die Flächen der Bauteile in Kontakt, bevor Sie die Montage anziehen.

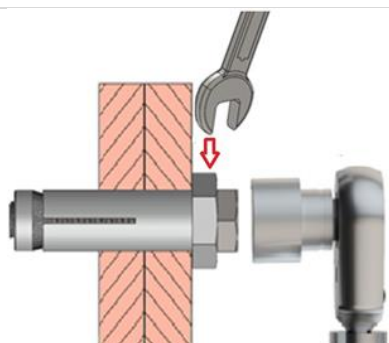

**2. INSTALLIEREN**

Fixieren Sie den Sechskantkopf der Hülse mit einem Schraubenschlüssel. Wählen Sie einen Drehmomentschlüssel mit geeignetem Innensechskant, der das Einbaudrehmoment  $T_{ins}$  nicht überschreitet. Für das erste Anziehen kann eine Schlagschraube verwendet werden. Für das endgültige Anziehen ist ein Drehmomentschlüssel zu verwenden, der mindestens das in der obigen Tabelle angegebene Mindestdrehmoment  $T_{ins}$  erreicht. Ziehen Sie den Dübel nicht zu fest an.

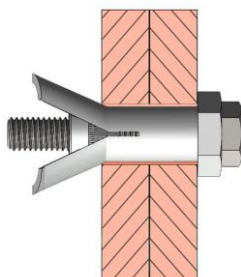

**3. DÜBEL INSTALLIERT**

Der Dübel fixiert die Bauteile nach dem Einbau fest.

**5. WIDERSTAND**
**5.1 EIGENSTÄNDIGE WIDERSTÄNDE [kN]**

Größe	Code		Zugspannung	Scherung
	Verzinkt	HDG	$N_{Rk}$	$V_{Rk}$
M6	SBZ06045	--	16,1	20,4
M8	SBZ08050	SBG08050	28,9	36,4
	SBZ08070	SBG08070		
	SBZ08090	SBG08090		
M10	SBZ10050	SBG10050	44,7	59,2
	SBZ10070	SBG10070		
	SBZ10090	SBG10090		
M12	SBZ12055	SBG12055	51,4	80,3
	SBZ12080	SBG12080		
	SBZ12100	SBG12100		
M16	SBZ16075	SBG16075	101,5	145,6
	SBZ16100	SBG16100		
	SBZ16120	SBG16120		
M20	SBZ20100	SBG20100	132,7	229,1
	SBZ20120	SBG20120		
	SBZ20150	SBG20150		

**5.2 AUSLEGUNGSWIDERSTAND [kN]**

Größe	Code		Zugspannung	Scherung
	Verzinkt	HDG	$N_{Rk}$	$V_{Rk}$
M6	SBZ06045	--	12,9	16,3
M8	SBZ08050	SBG08050	23,1	29,1
	SBZ08070	SBG08070		
	SBZ08090	SBG08090		
M10	SBZ10050	SBG10050	35,8	47,4
	SBZ10070	SBG10070		
	SBZ10090	SBG10090		
M12	SBZ12055	SBG12055	41,1	64,2
	SBZ12080	SBG12080		
	SBZ12100	SBG12100		
M16	SBZ16075	SBG16075	81,2	116,5
	SBZ16100	SBG16100		
	SBZ16120	SBG16120		
M20	SBZ20100	SBG20100	106,2	183,3
	SBZ20120	SBG20120		
	SBZ20150	SBG20150		

\* Sicherheitsfaktor ( $\gamma_{Ms} = 1,25$ ).

**5.3 MAXIMALE EMPFOHLENE BELASTUNG [kN] ( $\gamma_F = 1,4$ )**

Größe	Code		Zugspannung	Scherung
	Verzinkt	HDG	$N_{Rk}$	$V_{Rk}$
M6	SBZ06045	--	9,2	11,7
M8	SBZ08050	SBG08050	16,5	20,8
	SBZ08070	SBG08070		
	SBZ08090	SBG08090		
M10	SBZ10050	SBG10050	25,5	33,8
	SBZ10070	SBG10070		
	SBZ10090	SBG10090		
M12	SBZ12055	SBG12055	29,4	45,9
	SBZ12080	SBG12080		
	SBZ12100	SBG12100		
M16	SBZ16075	SBG16075	58,0	83,2
	SBZ16100	SBG16100		
	SBZ16120	SBG16120		
M20	SBZ20100	SBG20100	75,8	130,9
	SBZ20120	SBG20120		
	SBZ20150	SBG20150		

**6. OFFIZIELLE DOKUMENTATION**

Die folgenden Dokumente sind auf unserer offiziellen Website [www.indexfix.com](http://www.indexfix.com) verfügbar:

- Europäische Bewertung ETA 25/0373 für die Montage auf Stahlbauelementen oder auf einem Stahlbauelement und einem anderen nicht tragenden Element gemäß der EAD-Richtlinie: