

TPA-P

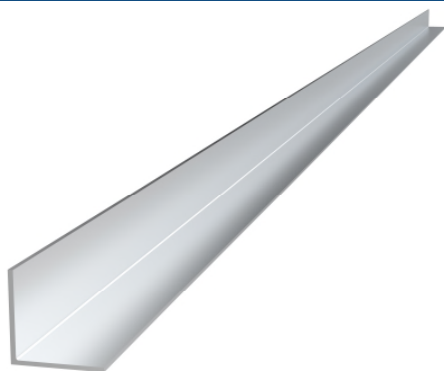

DESCRIÇÃO DO PRODUTO

- Perfil de escora para triângulo de alumínio pré-montado.

CARACTERÍSTICAS

- Perfil em L destinado a gerar contraventamentos em estruturas inclinadas de triângulos de alumínio destinadas à fixação de painéis solares, para reforçar as mesmas frente a cargas laterais.
- Produto normalizado, extrudado em alumínio EN AW 6063-T6.
- Para utilização exterior.
- Para **sistemas de montagem triangular de alumínio montado**.

APROVAÇÕES



APLICAÇÕES/ COMPLEMENTOS DE MONTAGEM



TPA-R



TPA-A



TPA-C



ABE15519

Para fazer travamentos em **sistemas de montagem triangulares de alumínio montado**, e reforçar deste modo a estrutura frente a cargas laterais.

A montagem é feita entre dois triângulo contíguos, unindo ambos mediante o perfil da escora **TPA-P** disposto na diagonal.

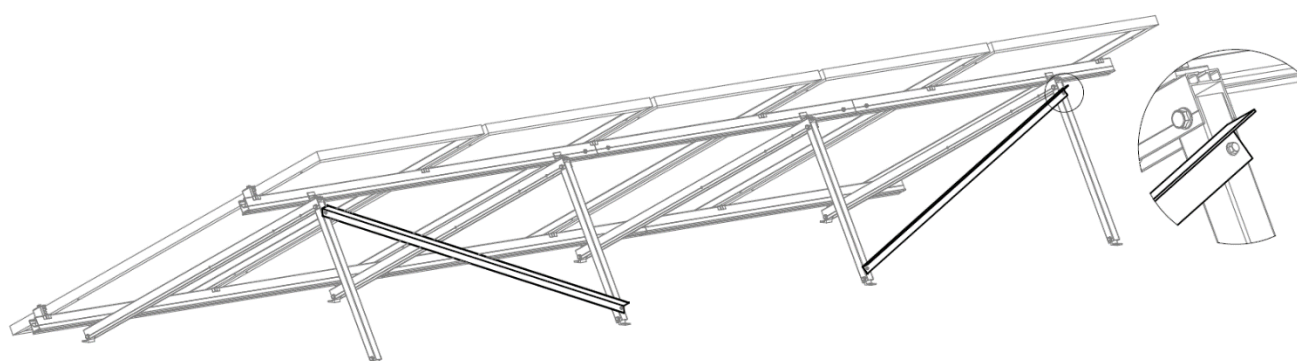

O perfil da escora une-se aos perfis dos pés dos triângulos correspondentes **TPA-R**, usando como fixação **ABE15519** “parafusos autoperfurantes DIN-7504-K” em aço inoxidável A2-70.

EXEMPLOS DE APLICAÇÃO

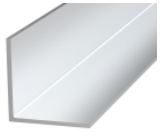

Exemplo de aplicação 1: travamento de triângulos TPA-R.

1.GAMA

ITEM	CÓDIGO	FOTO	DESCRIÇÃO	LARGURA	LONGITUDE	MATERIAL
1	TPAP352000		Perfil de travamento para triângulo de alumínio pré-montado	35 mm	2000 mm	 AW 6005-T6

2. DADOS DE INSTALAÇÃO

2.1 TPA-P

Perfil de escora para triângulo de alumínio pré-montado







	Material	Compatível			Complementos de montagem
	 Alumínio 6063-T6	 Triângulo regulável de alumínio pré-montado	 Triângulo de alumínio fechado pré-montado	 Triângulo de alumínio fechado pré-montado	 ABE15519 Parafuso DIN-7504-K A2

Tabela de medidas

Código	A (mm)	E (mm)	L (mm)
TPAP352000	35	2	2000

Plano

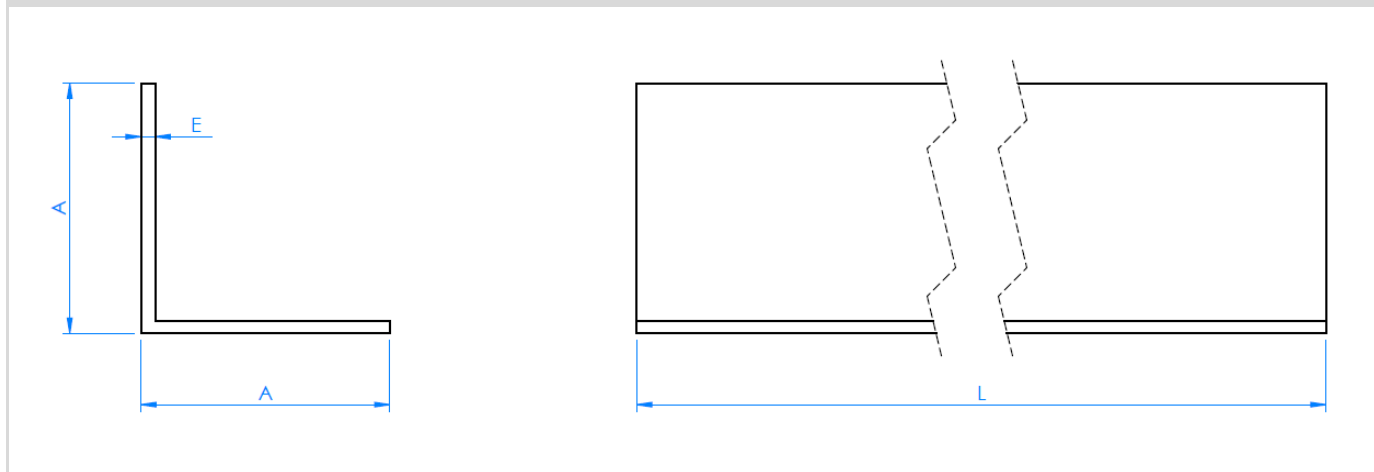

Propriedades mecânicas do material

	Limite elástico $F_{y0.2}$ (N/mm ²)	Carga de rotura F_u (N/mm ²)	Módulo elástico E (N/mm ²)	Modulo elástico transversal G (N/mm ²)	Coef. de dilatação linear α ($\mu m / C^\circ$)	Peso específico ρ (Kg/m ³)
Alumínio EN AW-6063-T6	225	270	69.500	26.200	23,3	2.710

Propriedades mecânicas dos perfis.

	Área S (cm ²)	Mom. de inércia I_x (cm ⁴)	Mom. de inércia I_y (cm ⁴)	Mom. resistente W_x (cm ³)	Mom. resistente W_y (cm ³)	Peso linear W (kg/m)

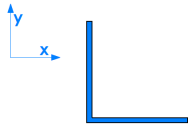
 <p>TPA-P</p>	1,27	1,64	1,64	0,64	0,64	0,35
--	------	------	------	------	------	------