

KFS-MA

DESCRIPTION DU PRODUIT



- Kit de vis à double filetage. Acier inoxydable A2

CARACTÉRISTIQUES

- Comprend 1 vis à bois double filetage en acier inoxydable A2-70.
- Comprend 3 écrous DIN-6923 striés en acier inoxydable A2-70.
- Comprend 1 rondelle d'étanchéité ARS-S de EPDM.
- Pour extérieurs
- Extrémité hexagonale pour serrage au tournevis.
- Auto-fileteuse à la pointe selon DIN-571 type C.
- Garantit l'étanchéité sur toiture par le biais de l'union ARS-S.
- Effectue la fixation sous toiture à la sous-structure de bois.
- Apte pour cheville chimique.

ASSESSMENTS



APPLICATIONS / COMPLÉMENTS MONTAGE

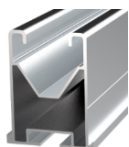

PSE-A



KFSFIM08



PMO1012

Dans le **système coplanaire assemblé d'aluminium**, pour montage de panneaux solaires, il s'utilise comme élément de fixation à une sous-structure sous toiture. Pour le montage du **PSE-A "profilé d'aluminium pour fixation assemblée"**, sur chaque vis de double filetage, on utilise les compléments suivants : une unité de **PMO1012 "plaque pour vis à double filetage. Acier inoxydable A2"**, et une unité de **KFSFIM08 "connecteur transversal pour fixation inférieure. Acier inoxydable A2"**.

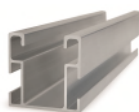

PSE-C



KFSFIM08



PMOL1012

Système en aluminium assemblé coplanaire utilisé, pour le montage de panneaux solaires, il est utilisé comme élément de fixation à la sous-structure sous le toit. Lors du montage du **PSE-C "Profilé solaire en aluminium pour fixation assemblée"**, sur chaque vis à double filetage, les accessoires suivants ont été utilisés : une unité de **PMOL1012 "plaque en L de montage pour vis à double filetage"**, et une unité de **KFSFIM08 "connecteur croisé pour la fixation"**.

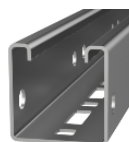

GP-XS



D603108016



D6923IM08



PMO1012

Dans le **système coplanaire d'acier Atlantis**, pour montage de panneaux solaires, il s'utilise comme élément de fixation à une sous-structure sous toiture. Pour le montage du **GP-XS "rail solaire perforé INDEXTUT. Atlantis C4-M"**, sur chaque vis de double filetage on utilise les compléments suivants: une unité de **PMO1012 "plaque pour vis à double filetage. Acier inoxydable A2"**, ainsi qu'une unité de **D603108016 "vis DIN-603. Tête ronde et cou carré. Acier inoxydable A2"** et une unité de **D6923IM08 "écrou hexagonal à embase crantée. DIN-6923. Acier inoxydable A2"**, ces deux derniers avec finition en acier inoxydable A2-70.

TOITURE / SOUS-STRUCTURE / COMPLÉMENTS DE FIXATION

TOITURE



TUILE



TÔLE

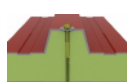

PANNEAU SANDWICH

MATÉRIAU SUPPORT SOUS-STRUCTURE



BOIS



BÉTON CREUX



BRIQUE CREUSE

COMPLÉMENTS DE FIXATION



Scellement chimique



MO-TM
Tamise et tiges pour fixations chimiques.
Tamis métallique



MO-TN
Tamise et tiges pour fixations chimiques.
Tamis plastique



MO-TL
Tamise et tiges pour fixations chimiques.
Tamis plastique

EXEMPLES D'APPLICATION

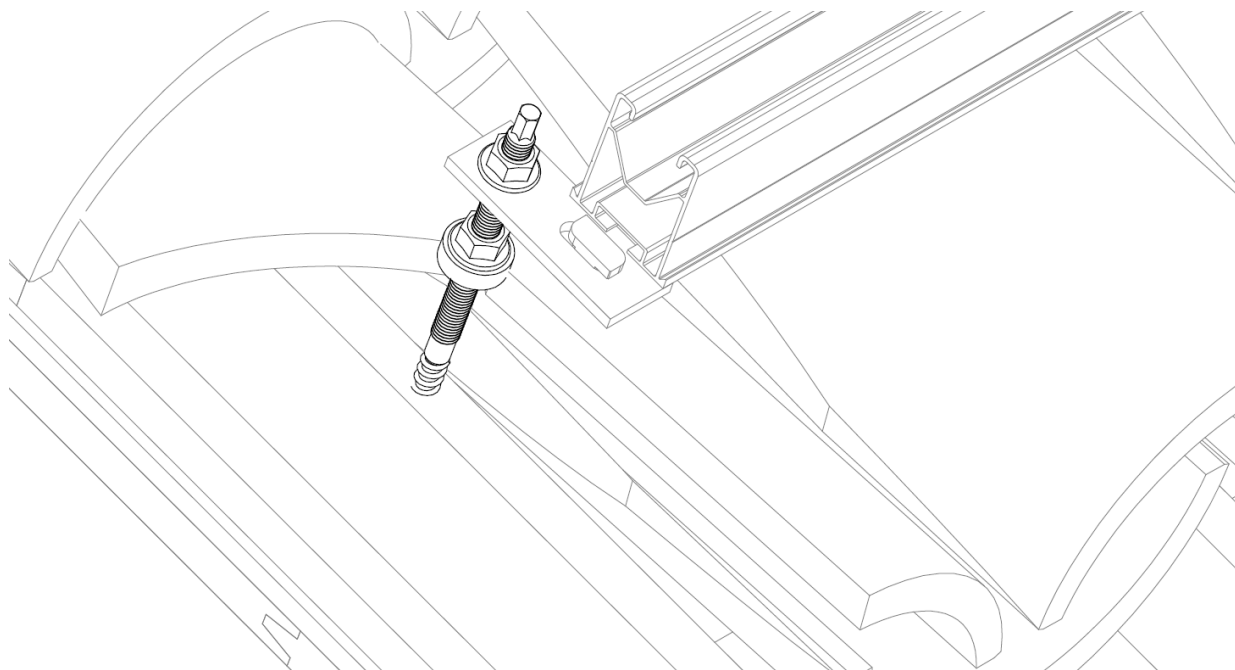

Exemple d'application 1: Montage profilé PSE-A sur toiture de tuile courbe

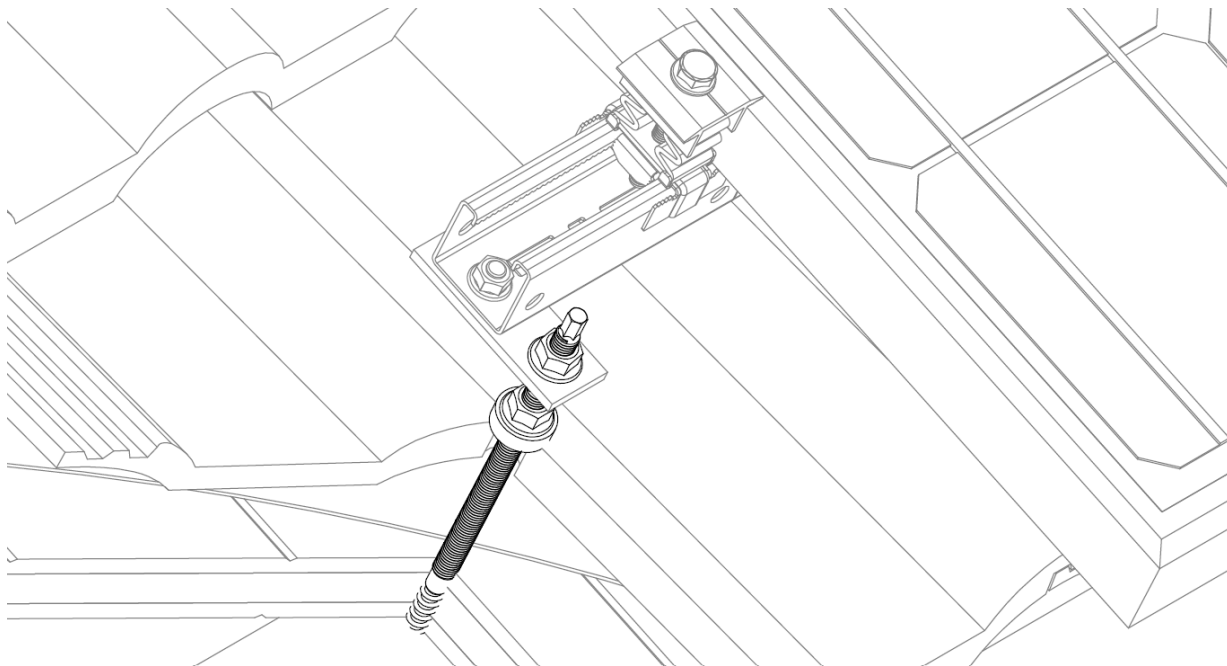

Exemple d'application 2: Montage de guide perforé GP-XS sur toiture de tuile de béton.

1. GAMME

ITEM	CODE	PHOTO	DESCRIPTION	MÉTRIQUE	LONGUEUR	MATÉRIAU	
1	KFSMA10200		Kit de vis à double filetage Acier inoxydable A2	M10	200 mm		
	KFSMA10250			M10	250 mm		
	KFSMA12300			M12	300 mm		
	KFSMA12350			M12	350 mm		

2. DONNÉES D'INSTALLATION

2.1 KFS-MA

Kit de vis à double filetage. Acier inoxydable A2



Matériau	Compléments de montage		Toiture	
AISI-304	D603I08016+D6923IM08 Vis DIN-603. M8x16 + Écrou DIN-6923 M8		KFSFIM08 Connecteur transversal pour fixation inférieure.	Tuile / Tôle
EPDM	PMO	PMO-L	Panneau sandwich	
Matériau support de sous-structure			Compléments de fixation	
Bois	Béton creux	Brique creuse	Scellement chimique	MO-TM Tamises et tiges pour fixations chimiques. Tamis métallique
				MO-TN Tamises et tiges pour fixations chimiques. Tamis plastique
				MO-TL Tamises et tiges pour fixations chimiques. Tamis plastique

Tableau de dimensions

Code	M	L (mm)	Lg (mm)	ØD (mm)	Ød (mm)	P (mm)	B (mm)	SW (mm)	K (mm)	Rondelle EPDM
KFSMA10200	M10	200	70	10	7	4,5	10	7	10	ARSS10
KFSMA10250	M10	250	70	10	7	4,5	10	7	10	ARSS10
KFSMA12300	M12	300	90	12	9	5	20	9	12	ARSS12
KFSMA12350	M12	350	90	12	9	5	20	9	12	ARSS12

Dessin

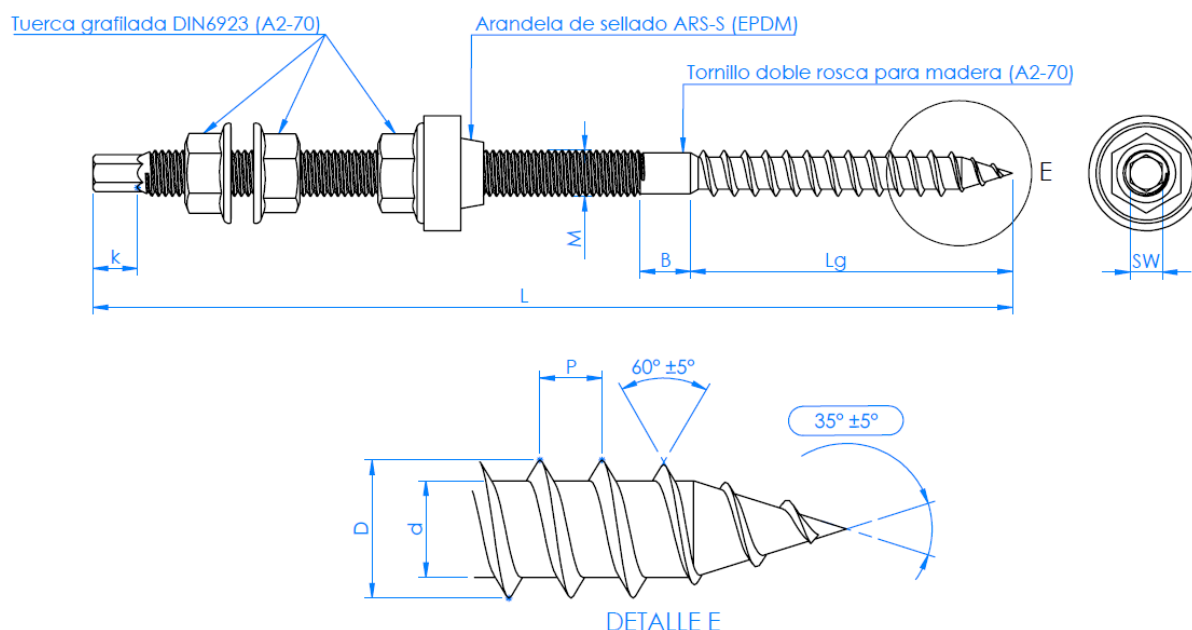

CARACTÉRISTIQUES TECHNIQUES			
Caractéristiques essentielles	Performances		
	Unité	M10	M12
Moment plastique caractéristique $M_{y,k}$	[Nmm]	41348	68353
Paramètre d'arrachement caractéristique (tout le long de la fibre) $f_{ax,k}$ avec $\rho_k = 450 \text{ kg/m}^3$	[N/mm ²]	12,23	13,77
Paramètre d'arrachement caractéristique (perpendiculaire à la fibre) $f_{ax,k}$ avec $\rho_k = 450 \text{ kg/m}^3$	[N/mm ²]	8,68	9,85
Paramètre d'incrustation caractéristique $f_{head,k}$ avec $\rho_k = 450 \text{ kg/m}^3$	[N/mm ²]	20,76	21,0
Capacité caractéristique sous traction $f_{tens,k}$	[kN]	30,12	37,3
Ratio caractéristique de torsion avec $\rho_k = 450 \text{ kg/m}^3$	-	4,80*	4,80*
Protection face à la corrosion selon EN 1995-1-1.	-	Class 3	Class 3

(*) Avec Avant-trou. Spécification technique harmonisée : EN 14592:2008 + A1:2012

Tableau de paramètres d'installation					
Installation sur matériau de support					
Code	Clé de serrage (mm)	Installation sur bois Ø avant-trou (mm)	Installation avec cheville chimique		
KFSMA10200	Sw7	7	Consultez la Fiche Technique de la correspondante fixation chimique choisie		
KFSMA10250	Sw7	7	Consultez la Fiche Technique de la correspondante fixation chimique choisie		
KFSMA12300	Sw9	10	Consultez la Fiche Technique de la correspondante fixation chimique choisie		
KFSMA12350	Sw9	10	Consultez la Fiche Technique de la correspondante fixation chimique choisie		
Montage plaque PMO/PMO-L			Installation jointure sur toiture		
Code	Métrique / Clé (M / Sw)	Couple de serrage max. (Nm)	Ø Trou toiture (mm)	Métrique / Clé (M / Sw)	Couple de serrage max. (Nm)
KFSMA10200	M10 / Sw15	28	16	M10 / Sw15	Jusqu'à réglage du joint (Voir figure)
KFSMA10250	M10 / Sw15	28	16	M10 / Sw15	Jusqu'à réglage du joint (Voir figure)
KFSMA12300	M12 / Sw18	45	16	M12 / Sw18	Jusqu'à réglage du joint (Voir figure)
KFSMA12350	M12 / Sw18	45	16	M12 / Sw18	Jusqu'à réglage du joint (Voir figure)